

TAKE FREE

アスシア



洗い替え用に
たくさん作ろう!

枕カバーの つくりかた

ふはく Ver.



おすすめ生地
シーチング・
ブロード・ローン等
綿の平織り

【材料】
布1枚
(生地巾 80cm 以上 × 70 cm)

枕の高さ

自分の枕の高さから
作るカバーのサイズを決めます

枕の高さ	枕カバー
40~60mm	S サイズ
55~70mm	M サイズ
70~90mm	L サイズ

わたしの
カバーは サイズです

作り方を先に読み、
★の箇所は自分のサイズで作りましょう

生地のカット



縫い代1cm含む

- S サイズ：62cm
- M サイズ：64cm
- L サイズ：68cm

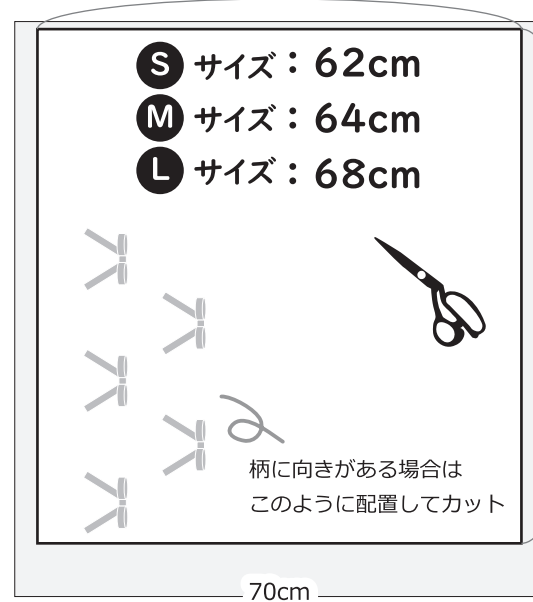

作りたいアスシア枕
サイズでカット

- レギュラー
68cm
- ワイド
78cm

つくりかた

①周りにジグザグミシンをかける

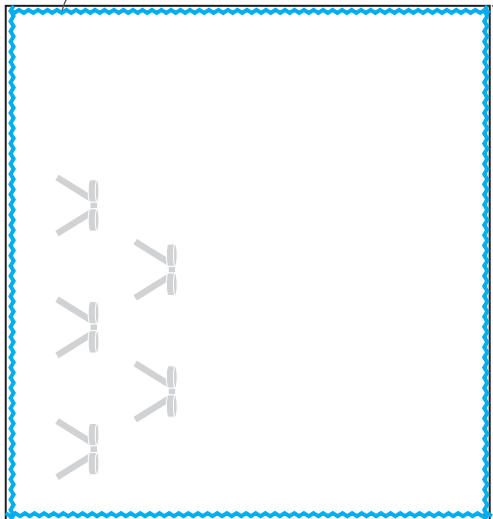

②半分に折る

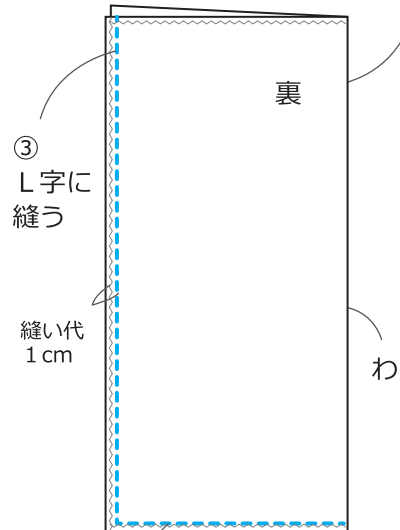

③ L字に縫う

④二つ折りで一週縫う

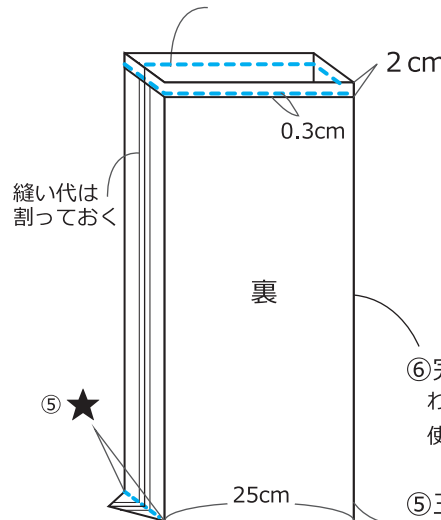

⑤拡大図

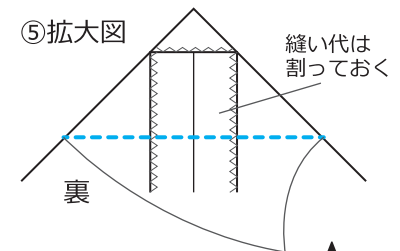

⑥完成
わを首にあてて
使用します

⑤三角につまみ縫う

- S サイズ：5cm
- M サイズ：6cm
- L サイズ：8cm